

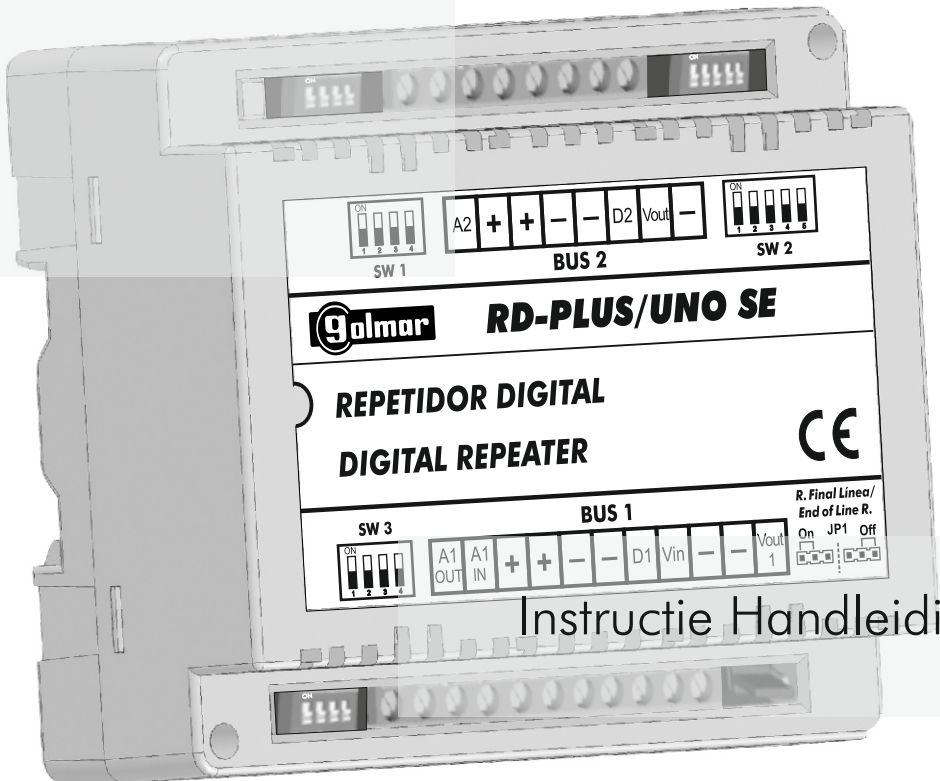

C6d. 50121601

Digitale Repeater

RD-PLUS/UNO SE



Instructie Handleiding

INTRODUCTIE

Allereerst willen wij u hartelijk bedanken voor en feliciteren met de aanschaf van dit product van Golmar. Onze ISO-9001-certificering garandeert dat al onze producten voldoen aan de hoogste kwaliteitsnormen. Geavanceerde technologie en nauwkeurige kwaliteitscontrole zorgen ervoor dat zowel klanten als gebruikers de talloze mogelijkheden van het systeem volledig kunnen benutten. Voor optimaal gebruik en voor de juiste installatie van het systeem vragen wij u de tijd te nemen om deze handleiding te lezen.

SYSTEEM EIGENSCHAPPEN

- P Digitale repeater voor plus en Uno systemen met de volgende mogelijkheden:
 - ➔ Herhaalt het digitale signaal:
 - Uno Systeem*, permits a number of Uno units (monitoren/telefoons) higher than 200, or to increase the distance between the door panel and the last unit when it is largest than 200 m.
 - Plus Systeem*, maakt het mogelijk om de afstand te vergroten indien de afstand tussen deurpaneel en laatste toestel groter is dan 1000 meter.
 - ➔ Regeneert het video signaal:
 - Deurvideo installaties Plus met afstanden langer dan 500 meters, plaats de repeater halverwege de kabel om zo de beste verdeling te maken en dit is het beste voor de kwaliteit van het video signaal. (Aanbeveling om na elke 300 meter een repeater te plaatsen).
 - ➔ Opsplitsen van audio (afschakelen audio draden):
 - Bij grote appartementsgebouwen/complexen met alleen algemene deurpanelen en waarbij geen gebruik wordt gemaakt van Plus/Uno etagepanelen, lost dit problemen op zoals zacht geluid tot geen geluid of audio feedback door de som van de totale hoeveelheid kabel.
 - Neem voor deze oplossing contact op met Vercoma.
- P Het maximaal aantal repeaters welke in een reeks achtereenvolgens aangesloten mogen worden is drie.

VEILIGHEIDS VOORSCHRIFTEN

- P Het systeem moet door een erkend installateur geïnstalleerd of aangepast worden. Hiervoor dient de stroomtoevoer afgesloten te zijn.
- P Gebruik niet teveel kracht om de schroeven aan te draaien.
- P De afstand tussen de intercom en andere systemen moet minimaal 40 cm zijn.
- P Installeer de repeater alleen op een droge en vochtvrije plaats
- P Voorkom plaatsing van de repeater in de buurt van een hittebron.
- P Blokkeer de ventilatie rooster van de repeater niet.
- P Om schade te voorkomen moet de repeater op een goede wijze zijn vastgezet.

AANBEVELINGEN VOORAF

- P Controleer alle aansluitingen voordat het systeem wordt aangesloten.
- P Volg altijd de instructies uit deze handleiding

Uno System.

Systemen met Tekna/Platea Uno monitoren en/of T-540/T-740 Uno en T-940 Uno telefoons met een aantal dat groter is dan 200, of indien de afstand vanaf het buitendeurpaneel tot het laatste toestel meer is dan 200 meter.

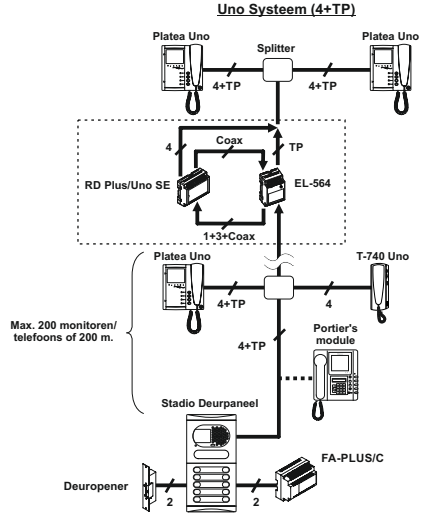
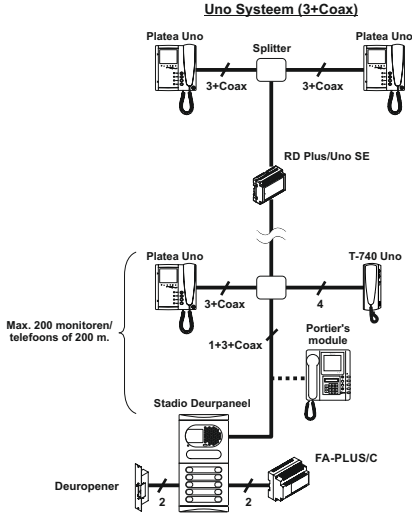
**Plus System.**

Systemen met Tekna/Platea Plus monitoren en/of T-540 Plus, T-740 Plus en T-940 Plus telefoons waar de afstand van het buitendeurpaneel naar de laatste telefoon meer bedraagt dan 1000 meter.

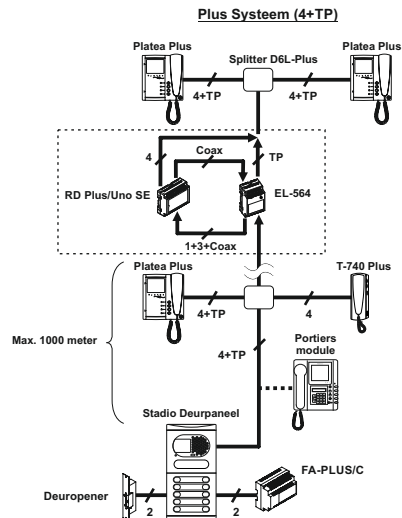
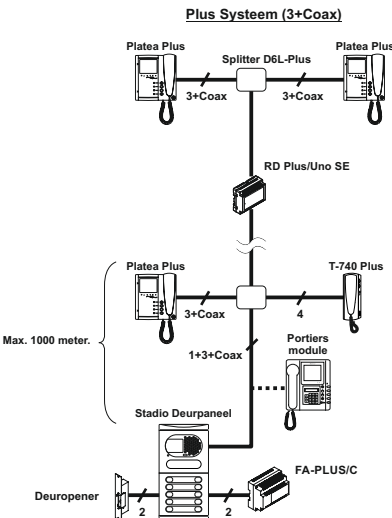

AANSLUIT MOGELIJKHEDEN

System met algemene buitendeurpanelen.

In systemen met algemene buitendeurpanelen moet er een repeater RD-Plus/Uno SE geplaatst worden voor het etage deurpaneel met daarachter een Uno installatie.

Installatie (3+Coax)

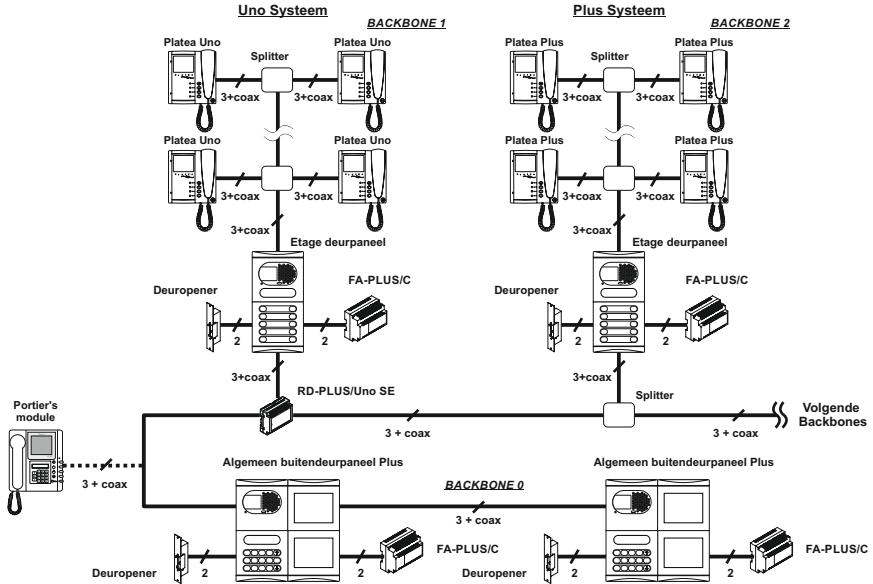

Installatie (4+TP)

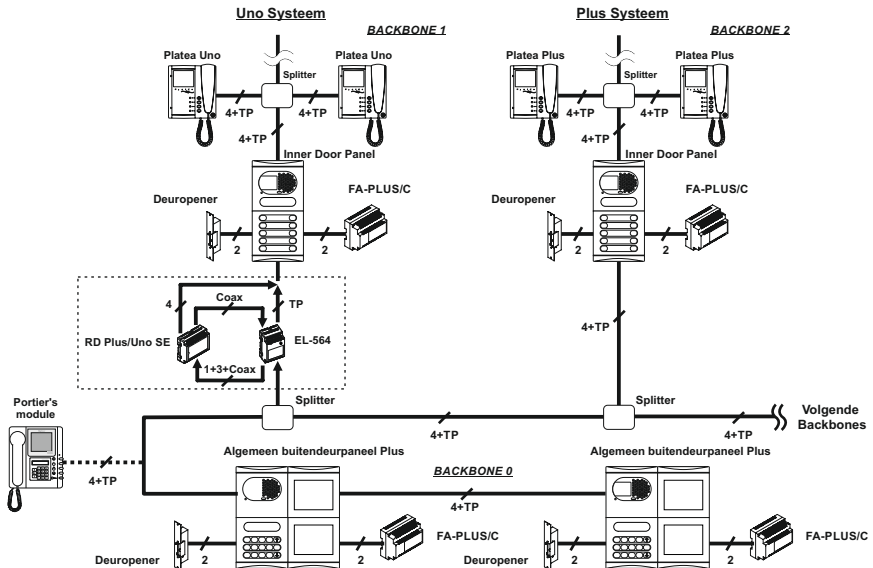

Beschrijving van de repeator/versterker

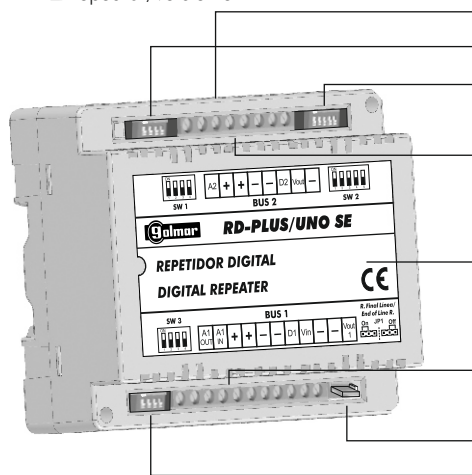

DIN rail ontgrendeling.
 Configuratie dip switch **Sw1**.
 Configuratie dip switch **Sw2**.

Bus 2 aansluitblok.

Label.

Bus 1 aansluitblok.

Configuratie jumper **Jp1** voor de eindweerstand.

Configuratie dip switch **Sw3**.

MONTAGE REPEATER

Detail plaatsing van de repeater.

Installeer de unit op een droge en veilige plaats zodat deze niet vochtig of nat kan worden. Om beschadiging te voorkomen moet de omvormer op een juiste manier worden gemonteerd.

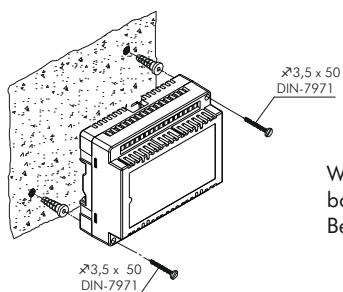

Het installeren of aanbrengen van wijzigingen mag alleen gebeuren **indien de spanning is afgeschakeld**. Het installeren of aanbrengen van wijzigingen mag alleen gebeuren door een **erkend installateur**.

Wanneer de omvormer direct op de muur wordt gemonteerd boor dan twee gaten van $\varnothing 6\text{mm}$. rond en plaats de pluggen. Bevestig de omvormer met de meegeleverde schroeven.

De omvormer kan bevestigd worden op een DIN rail (6 elementen) door deze erop te klikken. Om de omvormer los te nemen van de DIN rail, gebruik een smalle platte schroevendraaier als in het voorbeeld.

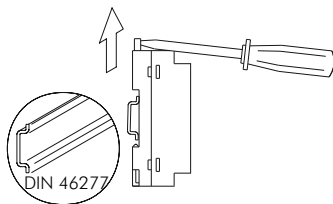

CONFIGURATIE

Beschrijving van de configuratie jumper.

JPI



Aan

Eindweerstand.

Zet op Aan indien de video kabel (coaxiaal) hier eindigt op de "BUS 1" zijde van de digitale repeater.

JPI



Uit

Eindweerstand.

Zet op Uit indien de video kabel (coaxiaal) hier niet eindigt op de "BUS1" zijde van de digitale repeater.

*Fabrieksinstelling

Configuratie van de repeater.

Use dip-switches **Sw1**, **Sw2** and **Sw3** to configure the repeater.

Dip-switch Sw2:

Instelling is afhankelijk van het aangesloten type units en de functie-modus van de audio-scheider (afschakeling of scheider met capacatieve compensatie van de audio draad).

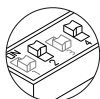

"Uno" units aangesloten op de input en output.

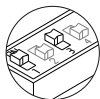

"Plus" units aangesloten op de input en output.

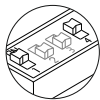

"Plus" units aangesloten op de input en "Uno" units aangesloten op de output.
Installatie met "Plus" Algemene deurpanelen en "Uno" etagepanelen, stel dit alleen in op de eerste repeater "Uno" etagepaneel.

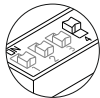

"Plus" units aangesloten op de input en "Uno" units aangesloten op de output.
Installatie met "Plus" Algemene deurpanelen en "Uno" etagepanelen, stel alleen zo in voor de repeater van het volgende "Uno" etagepaneel.

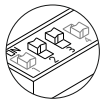

"Uno" units aangesloten op de input en "Plus" units aangesloten op de output.

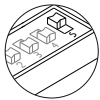
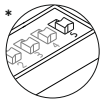

Plaats op UIT, de repeater is ingesteld als audio afschakel modus.
Zet op AAN, de repeater is ingesteld als audio afschakel modus met capacatieve compensatie van de audio line. (Zie configuratie dip-schakelaars **Sw1** en **Sw3**, pagina 34).

*Fabrieksinstelling

Volgende

Vervolg van vorige pagina**Dip-schakelaars Sw1 en Sw3:**

Door switch 5 van dip-schakelaar Sw2 op AAN te zetten (afschakelmodus met capaciteitscompensatie), is het mogelijk om de toename van de capaciteit van de audio draad te compenseren in installaties waar er grote afstanden (som) met aangebrachte kabel zit.

Dip-schakelaar Sw3 compenseert de audio draad (capaciteit) aangesloten op Bus 1 (A1) van de repeater. Afhankelijk van de toegepaste Golmar kabel en toegepaste lengte (totale hoeveelheid) aangesloten op Bus 1 (A1) van de repeater, stel de switchen in volgens de tabel hieronder.

Dip-schakelaar Sw1 compenseert de audio draad (capaciteit) aangesloten op Bus 2 (A2) van de repeater. Afhankelijk van de toegepaste Golmar kabel en toegepaste lengte (totale hoeveelheid) aangesloten op Bus 2 (A2) van de repeater, stel de switchen in volgens de tabel hieronder

Dip-schakelaar Sw1 en Sw3				Kabel / Lengte		
1	2	3	4	RAP-5130	RAP-8415	RAP-4130
UIT	UIT	UIT	UIT	100 m.	100 m.	100 m.
AAN	UIT	UIT	UIT	150 m.	350 m.	350 m.
UIT	AAN	UIT	UIT	350 m.	750 m.	750 m.
AAN	AAN	UIT	UIT	500 m.	1100 m.	1100 m.
UIT	UIT	AAN	UIT	700 m.	1500 m.	1500 m.
AAN	UIT	AAN	UIT	850 m.	1850 m.	1850 m.
UIT	AAN	AAN	UIT	1000 m.	2250 m.	2250 m.
AAN	AAN	AAN	UIT	1200 m.	2600 m.	2600 m.
UIT	UIT	UIT	AAN	1500 m.	3350 m.	3350 m.
AAN	UIT	UIT	AAN	1650 m.	3700 m.	3700 m.
UIT	AAN	UIT	AAN	1850 m.	4100 m.	4100 m.
AAN	AAN	UIT	AAN	2000 m.	4400 m.	4400 m.
UIT	UIT	AAN	AAN	2200 m.	4850 m.	4850 m.
AAN	UIT	AAN	AAN	2350 m.	5200 m.	5200 m.
UIT	AAN	AAN	AAN	2550 m.	5600 m.	5600 m.
AAN	AAN	AAN	AAN	2700 m.	5950 m.	5950 m.

Golmar kabel (capaciteit):

RAP-5130 kabel: 10 nF/100 m.

RAP-8415 kabel: 4,5 nF/100 m.

RAP-4130 kabel: 4,5 nF/100 m.

INSTALLATIE SCHEMA'S

Plus video systeem met repeater en coax kabel.

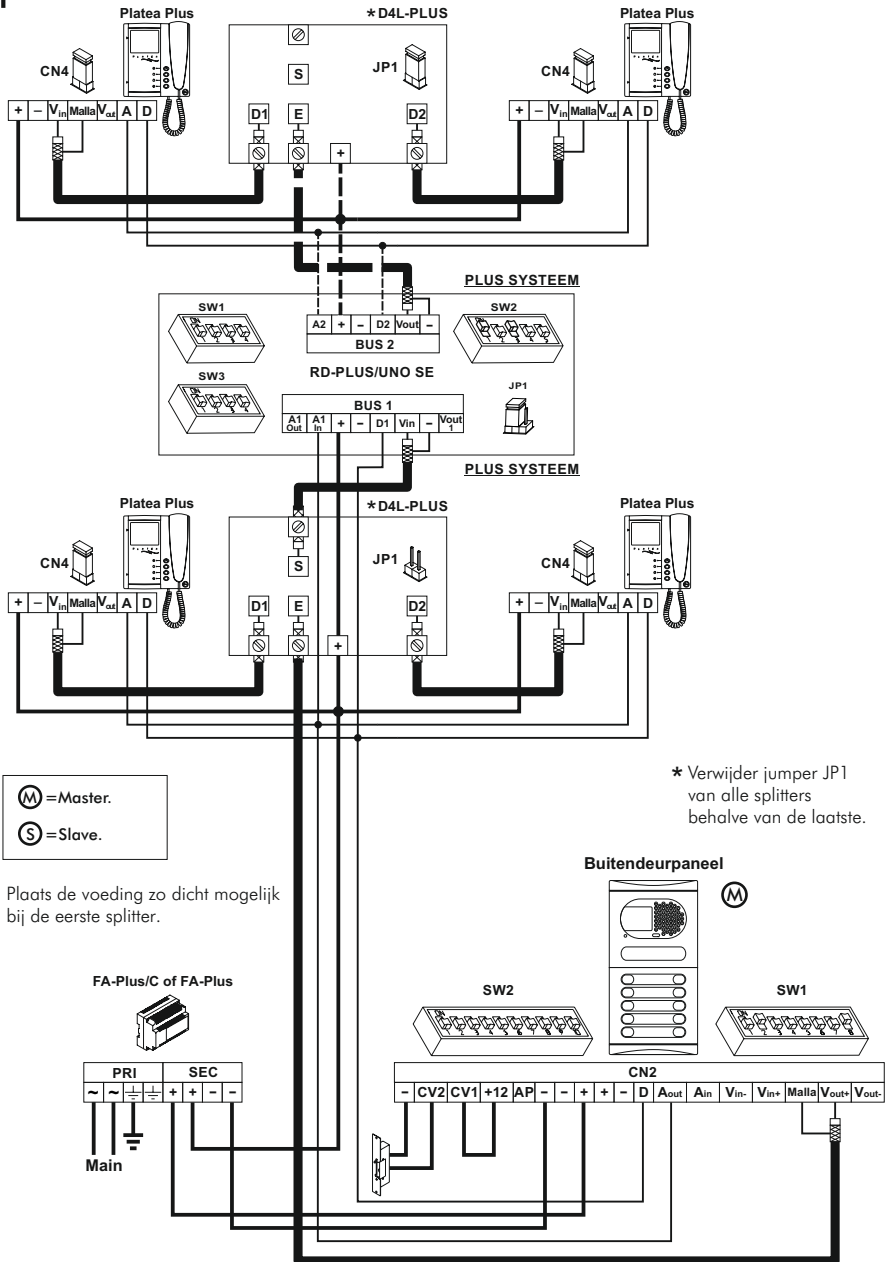

(M) = Master.
(S) = Slave.

Plaats de voeding zo dicht mogelijk bij de eerste splitter.

* Verwijder jumper JP1 van alle splitters behalve van de laatste.

BELANGRIJK: Voor het instellen en programmeren van elk apparaat, zie de juiste bijbehorende handleiding.

Plus video systeem met repeater en twisted pair kabel.

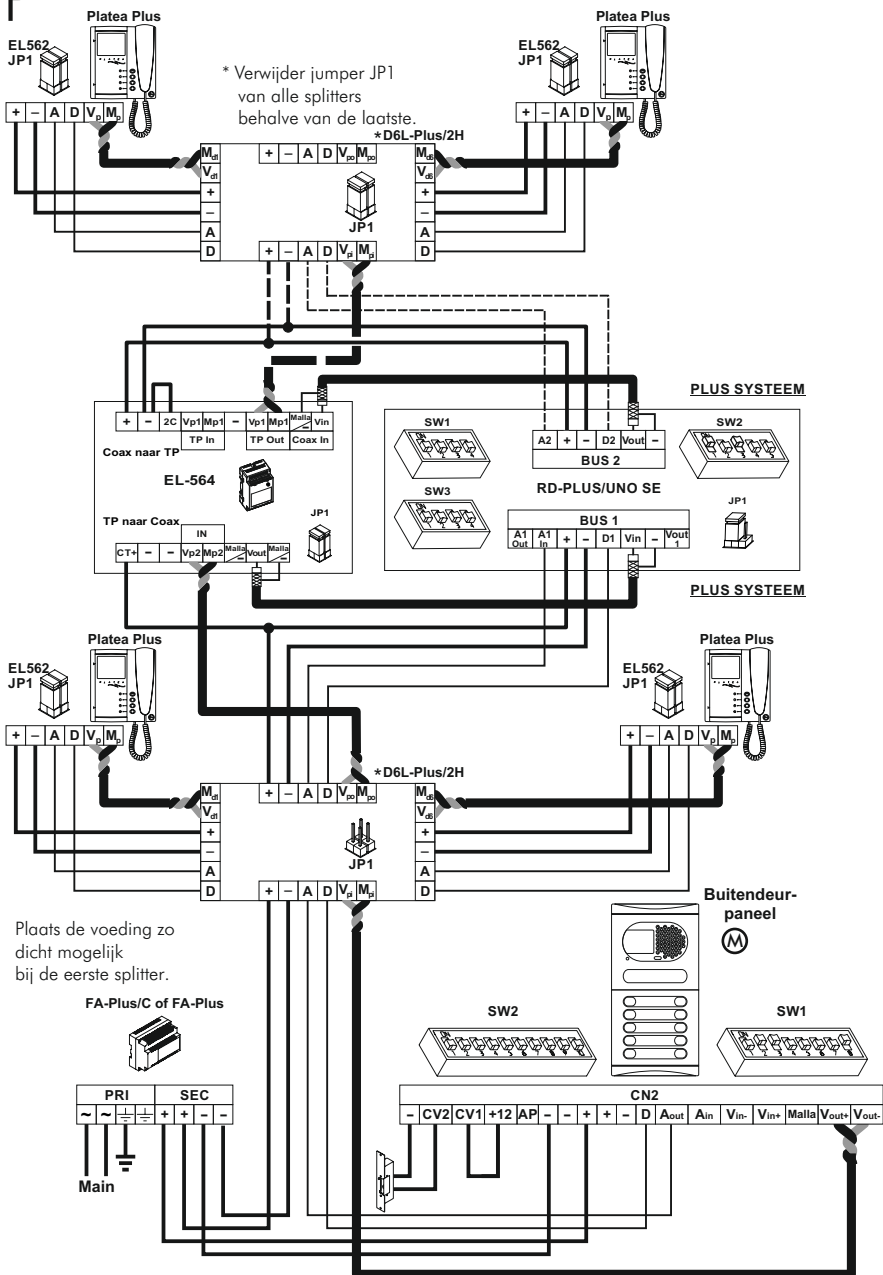

BELANGRIJK: Voor het instellen en programmeren van elk apparaat, zie de juiste bijbehorende handleiding.

INSTALLATIE SCHEMA'S

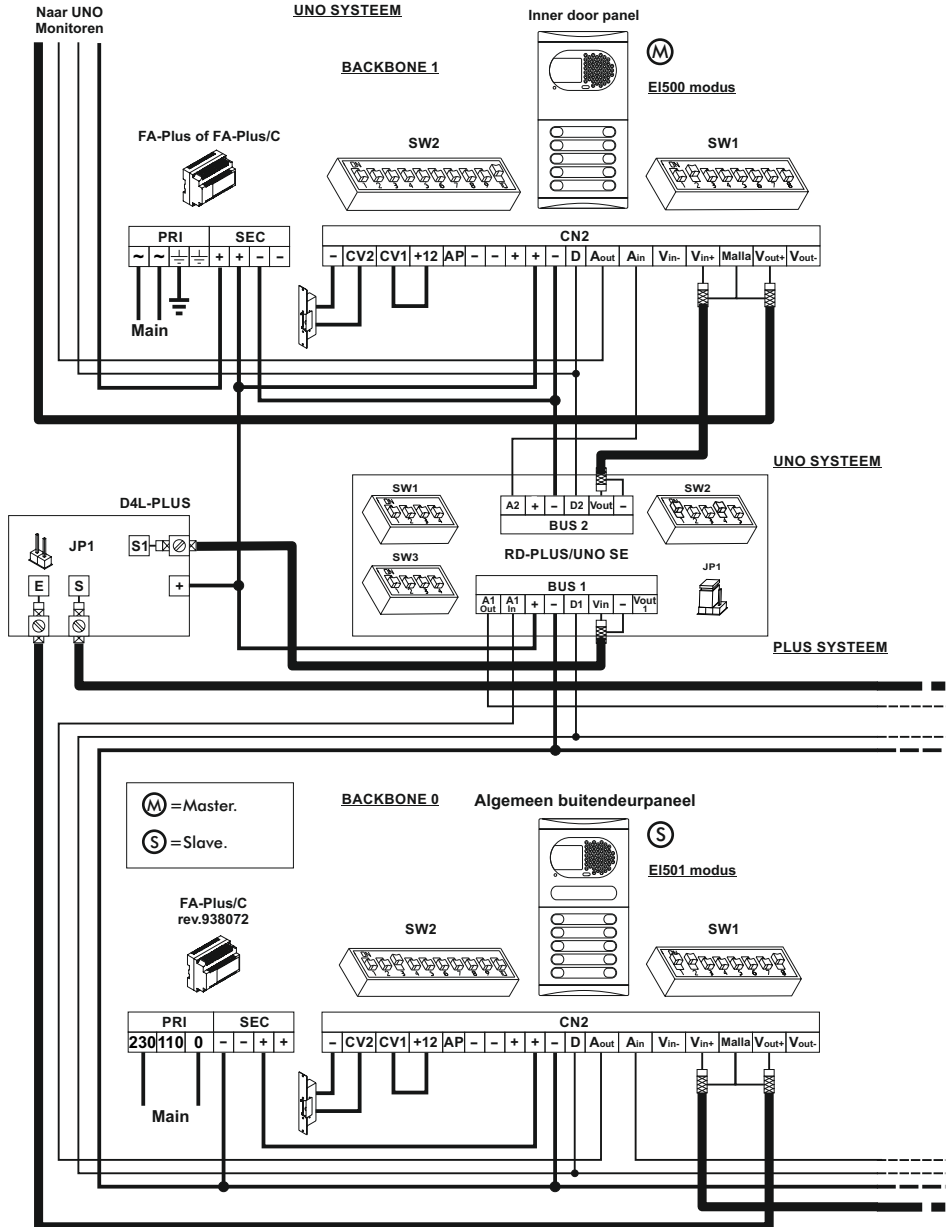

BELANGRIJK: Voor het instellen en programmeren van elk apparaat, zie de juiste bijbehorende handleiding.

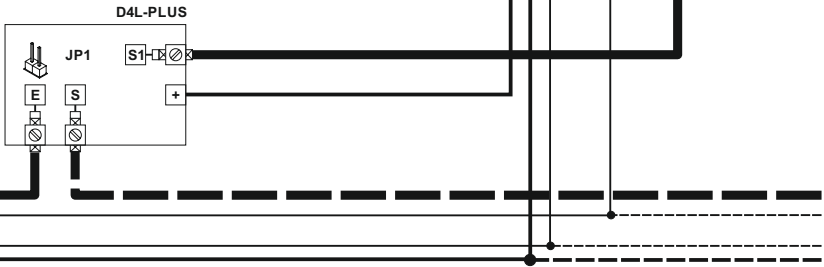
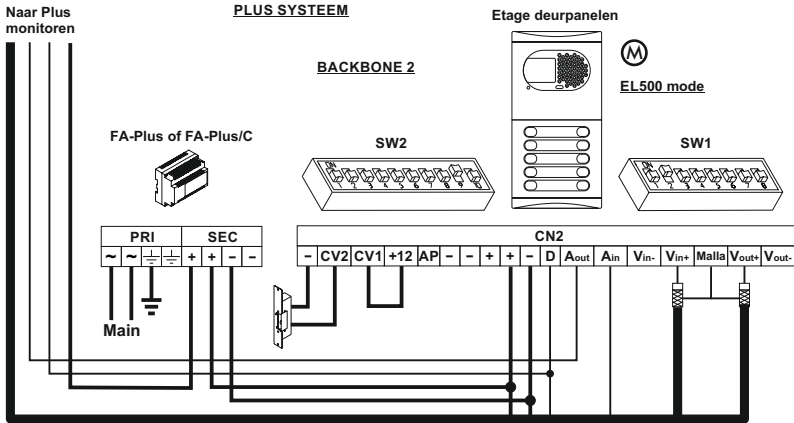

BACKBONE 0 Algemeen buitendeurpaneel

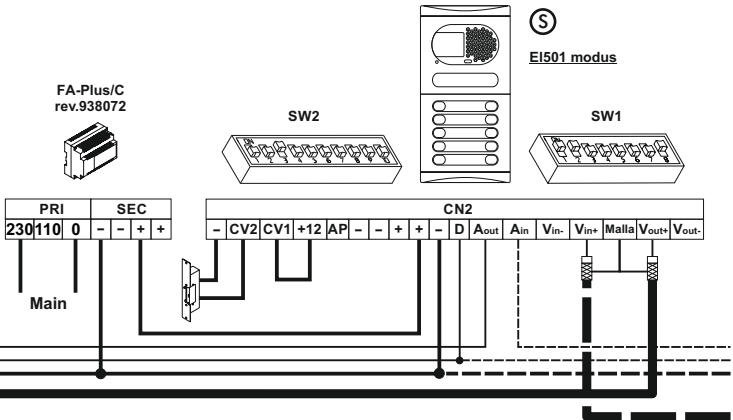

INSTALLATIE SCHEMA'S

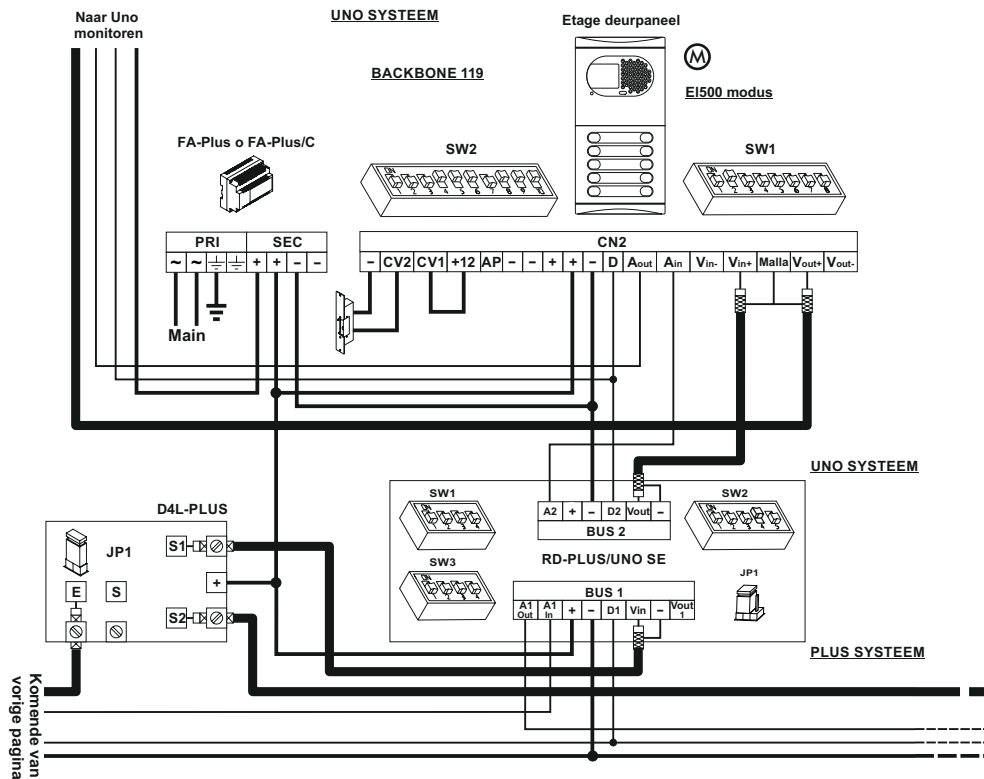

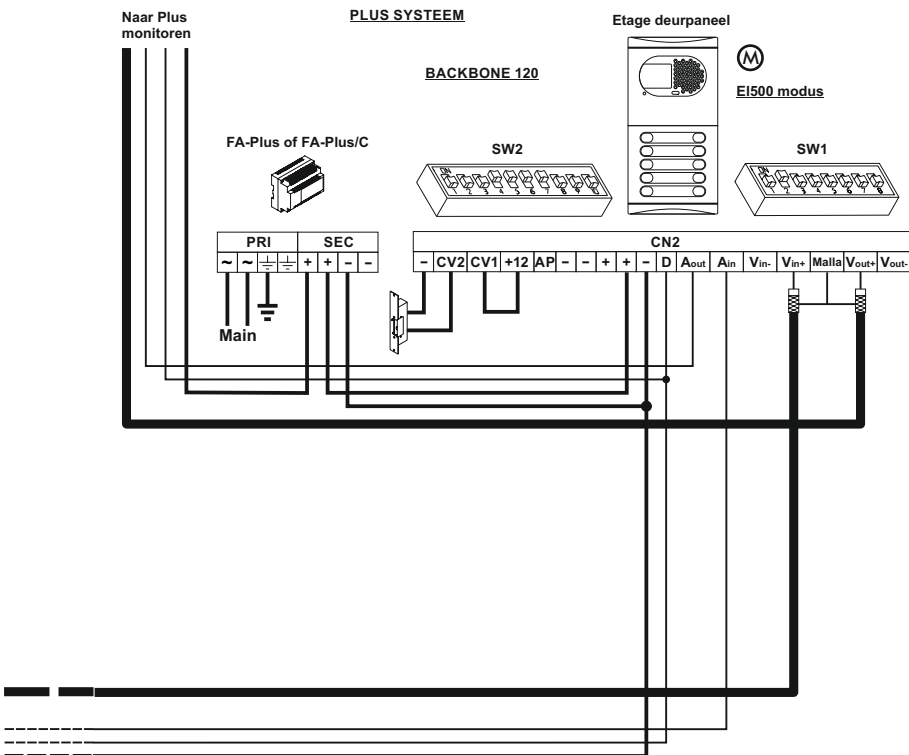

V video installatie met algemene deurpanelen naar grote appartementen complexen.

BELANGRIJKE OPMERKINGEN:

Het installatieschema toont de aansluiting van een videosysteem met twee algemene deurpanelen en maximaal 120 binnendeur panelen (backbones / etage afsluitingen).

Installeer een repeater RD-Plus / Uno SE vóór elke etage deurpaneel met Uno-systeem.

In video-systemen die gebruik maken van een D4L-Plus splitter voor elke etage deurpaneel, behalve bij de laatste. Verwijder Jp1 jumper van alle splitters, behalve in de laatste.

In videosystemen met twisted pair D6L-Plus / 2H splitters in plaats van D4L-Plus splitters. Verwijder jumper JP1 van alle splitters, behalve in de laatste. Koppel de min (-) door op elk etage deurpaneel (zie pagina 10).

Hiernaast staan een afbeelding van twisted pair bekabeling i.p.v. coax kabel.

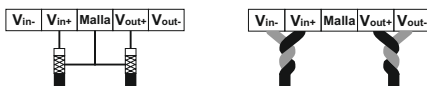

BELANGRIJK: Voor het instellen en programmeren van elk apparaat, zie de juiste bijbehorende handleiding.

A large rectangular box with a thin black border, containing 25 horizontal dotted lines for writing. The lines are evenly spaced and extend across the width of the box.

NOTITIES

A large rectangular box with a thin black border, containing 25 horizontal dotted lines for writing. The lines are evenly spaced and extend across most of the width of the box.



info@vercoma.nl
www.vercoma.nl



golmar@golmar.es
www.golmar.es



Golmar se reserva el derecho a cualquier modificación sin previo aviso.
Golmar behoud zich het recht op wijzigingen voor zonder voorafgaande kennisgeving.
Golmar reserves the right to make any modifications without prior notice.